

Thank you for purchasing this fine window treatment proudly constructed by us. Your valance has been custom-made to your personal specifications with the highest standards of quality and craftsmanship. We have confidence that it will provide you with many years of beauty and easy maintenance. Enjoy!

Follow the easy step-by-step instructions to install your valance. Should you need additional support, please feel free to call our Customer Service Center at 1-800-221-6352 or email us at windowfashions@springswindowfashions.com. We will be glad to help you.

Again, we appreciate that you have chosen us to enhance the design and look of your home.

Gracias por comprar este fino producto de ventana que hemos fabricado con orgullo. Su cenefa ha sido elaborada conforme a sus especificaciones personales con los más altos estándares de calidad y trabajo. Confiamos en que le brindará muchos años de belleza y fácil mantenimiento. ¡Que la disfrute!

Siga las instrucciones 'paso a paso' para instalar su cenefa. Si necesitara soporte adicional haga el favor de llamar a nuestro Centro de Servicio al Cliente al teléfono 1-800-221-6352 o envíenos un correo electrónico a windowfashions@springswindowfashions.com. Estaremos encantados de ayudarlo.

Nuevamente le agradecemos que nos haya escogido para mejorar el diseño y la apariencia de su hogar.

Merci d'avoir acheté ce superbe traitement pour fenêtre que nous sommes fiers d'avoir exécuté pour vous. Votre cantonnière a été fabriquée sur mesure selon vos spécifications personnelles avec les normes les plus élevées de qualité et de fabrication. Nous ne doutons pas qu'elle vous offrira des années de beauté et d'entretien facile. Profitez-en bien!

Suivre les directives « étape par étape » faciles pour installer votre cantonnière. Si vous avez des questions, n'hésitez pas à prendre contact avec notre Centre de service après-vente en téléphonant au 1-800-221-6352 ou par courrier électronique au : windowfashion@springswindowfashions.com. Nous vous aiderons avec plaisir.

Encore une fois, nous vous remercions de nous avoir choisi pour améliorer et embellir votre intérieur.



Finished looks with Decorative Wood Valance

Opciones de acabado con cenefa decorativa de madera

Apparences finales avec cantonnière décorative en bois

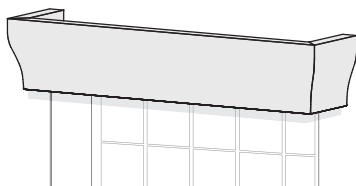

Outside Mount
Montaje exterior
Montage extérieur

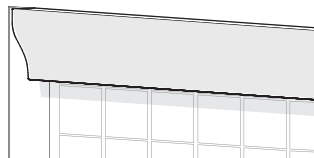

Inside Mount
Montaje interior
Montage intérieur

Decorative Wood Valance will ship separate from blind/shade. Manufacturer recommends installing valance and blind/shade at the same time. Valance shown is for illustration purposes only. It may not represent the style of valance purchased.

La cenefa decorativa de madera y la persiana se envían en forma separada. El fabricante recomienda que se instalen la persiana y la cenefa al mismo tiempo. La cenefa se muestra con fines ilustrativos únicamente. Puede no representar el estilo de la cenefa adquirida.

La cantonnière décorative en bois sera expédiée séparément du store ou de la toile. Le fabricant recommande d'installer le store ou la toile et la cantonnière au même moment. La cantonnière n'est montrée que pour les besoins d'illustration. Elle peut ne pas représenter le style de cantonnière acheté.

How to Install

Outside- or Wall-mount Decorative Wood Valances

COMO INSTALAR cenefas decorativas de madera en la posición exterior o en la pared.

COMMENT INSTALLER les cantonnières décoratives en bois à montage extérieur ou montage mural

1

Everything needed to install your valance

Todo lo necesario para instalar su cenefa

Tout le nécessaire pour installer votre cantonnière

- 1a Valance
- 1b Valance with optional returns
- 2 Headrail Valance Clip
 - 2a. Soft Vertical
 - 2b. Vertical Cellular
 - 2c. Horizontal
- 3 Valance Slider
- 4 Universal Valance Bracket
 - a. Wall Section
 - b. Valance Slide Section
- 5 Carriage Bolt
- 6 Wing Nut
- 7 Bracket Shim (if needed)
- 8 Valance Splice (if needed)
- 9 Valance Return Bracket (if needed)
- 10 Extension Bracket (if needed)
- 11 Pan Head Nut and Bolt (if needed)
- 12 1 1/2" Screws

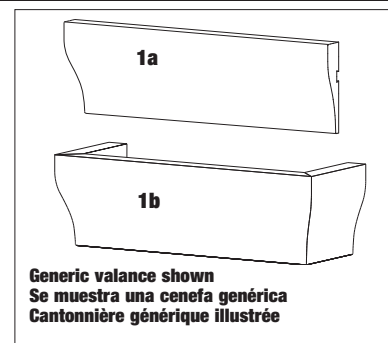

Generic valance shown
Se muestra una cenefa genérica
Cantonnière générique illustrée

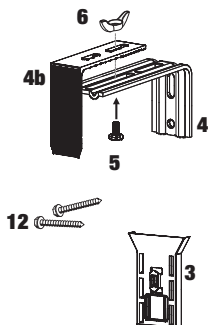
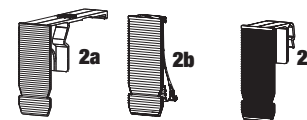

If needed

Si fuera necesario
Si nécessaire

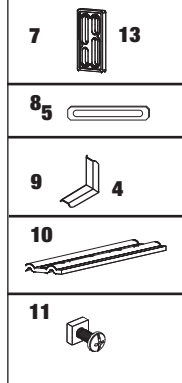

- 1a Cenefa
- 1b Cenefa con laterales opcionales
- 2 Sujetador de la cenefa para el riel
 - 2a. Blando vertical
 - 2b. Vertical celular
 - 2c. Horizontal
- 3 Deslizador de la cenefa
- 4 Soporte universal de la cenefa
 - a. Para la pared
 - b. Para el deslizador de la cenefa
- 5 Perno del carro
- 6 Tuerca de mariposa
- 7 Cuña del soporte (si fuera necesario)
- 8 Empalme de la cenefa (si fuera necesario)
- 9 Soporte del lateral de la cenefa (si fuera necesario)
- 10 Soporte de extensión (si fuera necesario)
- 11 Tuerca y perno de cabeza troncocónica (si fuera necesario)
- 12 Tornillos de 1 1/2"

- 1a Cantonnière
- 1b Cantonnière avec retours en option
- 2 Pince de cantonnière de rail de retenue
 - 2a. Store vertical léger
 - 2b. Store cellulaire vertical
 - 2c. Store horizontal
- 3 Glissière de cantonnière
- 4 Support universel de cantonnière
 - a. Section murale
 - b. Section de la glissière de cantonnière
- 5 Boulon mécanique
- 6 Écrou à oreilles
- 7 Cale de support (si nécessaire)
- 8 Épaisseur de cantonnière (si nécessaire)
- 9 Support de retour de cantonnière (si nécessaire)
- 10 Support d'extension (si nécessaire)
- 11 Boulon et écrou à tête cylindrique (si nécessaire)
- 12 Vis de 1 1/2 po.

Tools Needed • Herramientas necesarias • Outillage nécessaire

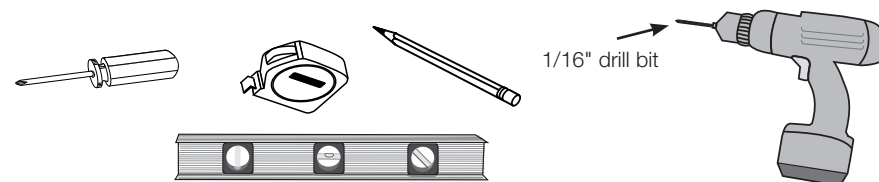

SPRINGS WINDOW FASHIONS
the Best Experience Company

2

Install blind/shade mounting brackets

Instale los soportes de montaje de la persiana.
Installer les supports de montage du store ou de la toile

Install mounting brackets according to blind/shade installation instruction sheet.
Instale los soportes de montaje siguiendo las instrucciones para la instalación.
Installer les supports de montage selon la feuille de directives d'installation du store ou de la toile.

2

Optional: Assemble valance if necessary

Opcional: Ensamble la cenefa si fuera necesario.
En option : assembler la cantonnière si nécessaire

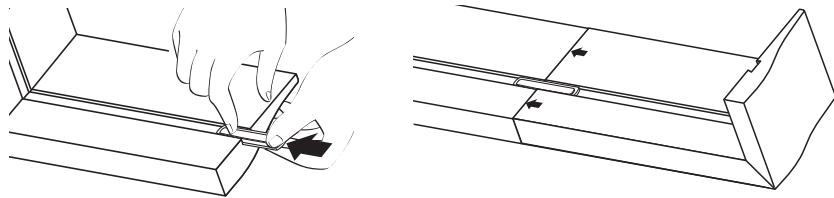

For wider blinds/shades, valances are provided in two or three sections. Tap in joint connectors (these will require at least two people for installation to adequately support the valance).

Para persianas más anchas, se proporcionan cenefas en 2 ó 3 secciones. Inserte los conectores de junta golpeando ligeramente (se va a necesitar la ayuda de al menos 2 personas para la instalación, a fin de poder sostener la cenefa en forma adecuada).

Pour les stores ou les toiles plus larges, les cantonnières sont fournies en deux ou trois sections. Embouter les connecteurs de joint. (Cette installation nécessitera au moins deux personnes pour soutenir la cantonnière adéquatement.)

3

Attach headrail valance clips (2a, 2b or 2c): If using these clips, go to step 10 next

Fije los sujetadores de la cenefa para el riel (2a, 2b o 2c). Si usa estos sujetadores, vaya al paso 10.
Fixer les pinces de la cantonnière de rail de retenue (2a, 2b ou 2c) - en cas d'utilisation de ces pinces, passer directement à l'étape 10

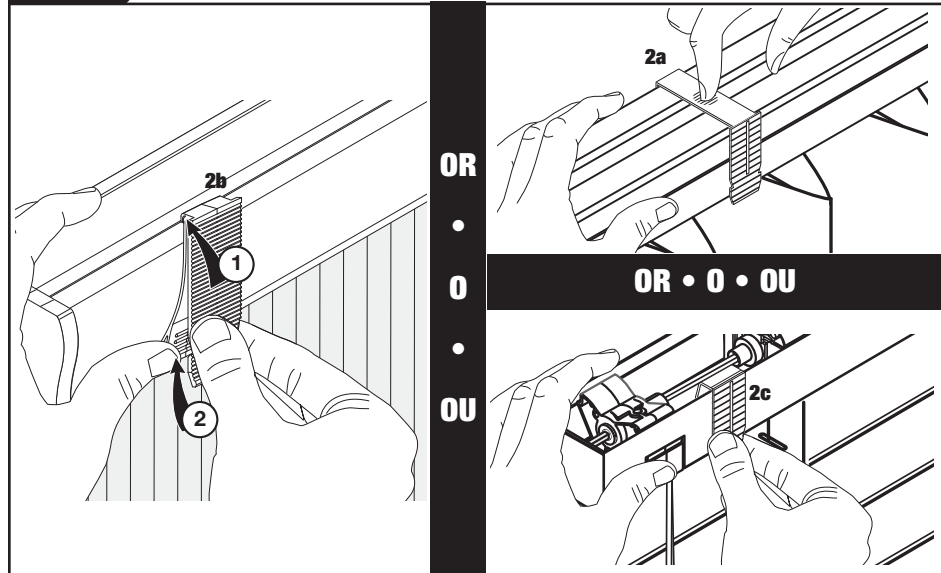

Space clips evenly across width of headrail. Clips must not interfere with blind/shades.
Espacie los soportes a distancias iguales por todo el ancho del cabezal. Los soportes no deben interferir con la persiana.

Placer les supports à intervalle régulier sur la largeur du boîtier. Les supports ne doivent pas faire obstacle au fonctionnement des stores.

4

Assemble valance bracket

Fije el soporte de la cenefa.
Assembler le support de cantonnière

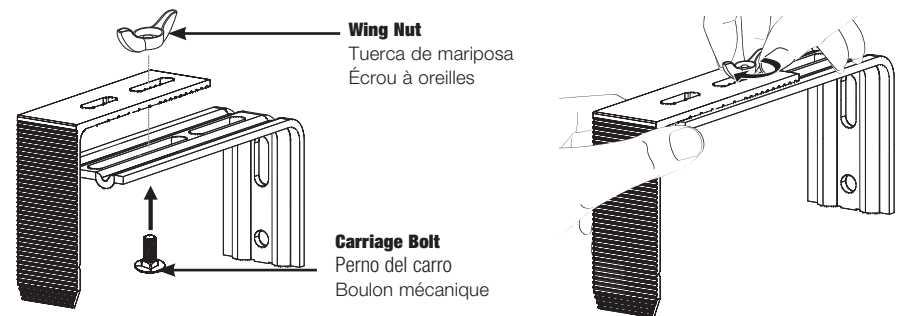

Insert carriage bolt through both brackets and secure loosely with wing nut.
Inserte el perno del carro en ambos soportes y fjelo sin apretar con una tuerca de mariposa.
Insérer le boulon mécanique à travers les deux supports et fixer de manière lâche avec l'écrou à oreilles.

5

Mark valance bracket location on wall

Marque en la pared la ubicación del soporte de la cenefa.
Marquer l'emplacement des supports de cantonnière sur le mur

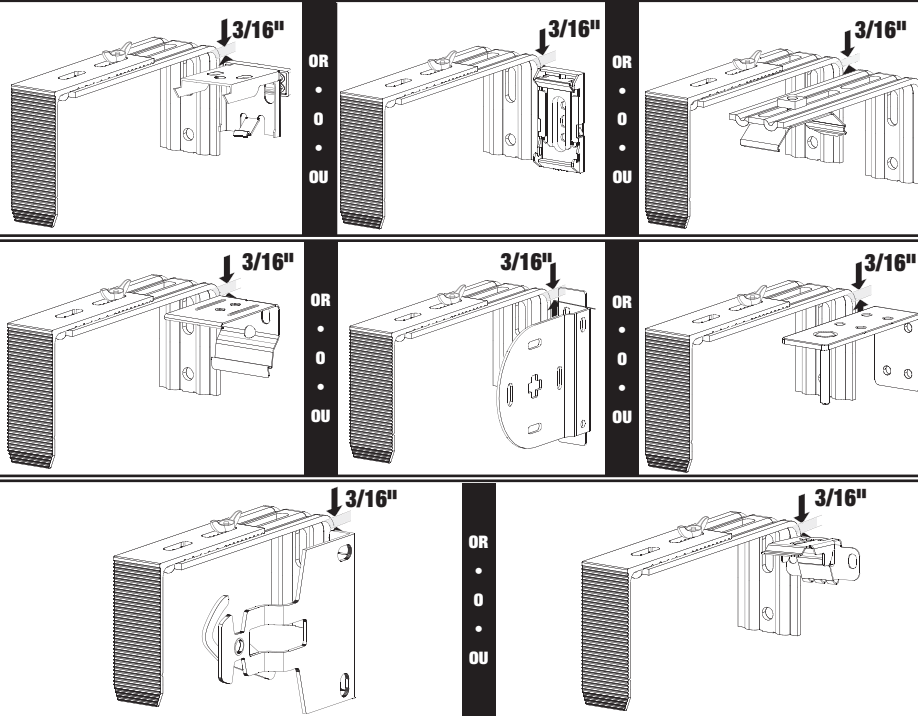

Top of blind/shade mounting bracket should be located about 3/16" below the bottom edge of the valance mounting bracket (L-bracket). Space valance brackets evenly across the width of the valance.

Note: examples do not represent all bracket styles available.

La parte superior del soporte de montaje de la persiana debe estar ubicado a unas 3/16" por debajo del borde inferior del soporte de montaje de la cenefa (soporte tipo L). Separe uniformemente los soportes de la cenefa por todo el ancho de la cenefa.

Importante: los ejemplos no representan todos los estilos de soportes disponibles.

La partie supérieure du support de montage du store ou de la toile doit se trouver à environ 3/16 po. en dessous du rebord inférieur du support de montage de la cantonnière (support en L). Espacer les supports de cantonnière uniformément sur toute la largeur de la cantonnière.

Remarque : les exemples ne représentent pas tous les styles de support offerts.

6

Mark screw location, drill holes & screw brackets into place

Taladre los agujeros, atornille los soportes en su lugar.
Percer des trous, visser les supports à leur place

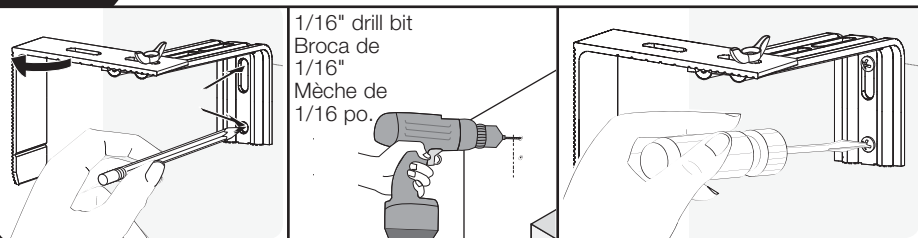

7

Fully extend valance bracket and tighten wing nut

Extienda el soporte de la cenefa en su totalidad y ajuste la tuerca de mariposa.
Allonger le support de cantonnière complètement et serrer l'écrou à oreilles

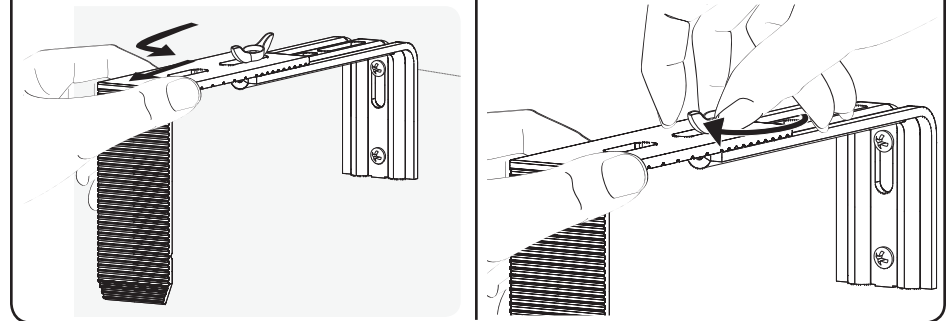

8

Hang blind/shade

Cuelgue la persiana.
Suspendre le store ou la toile

Hang blind/shade according to blind/shade installation instruction sheet.

Cuelgue la persiana siguiendo las instrucciones para la instalación.

Suspendre le store ou la toile selon la feuille de directives d'installation du store ou de la toile.

9

Center valance and mark bracket locations on back of valance

Centre la cenefa y marque las ubicaciones de los soportes en la parte posterior de la cenefa.
Centrer la cantonnière et marquer l'emplacement des supports à l'arrière de la cantonnière

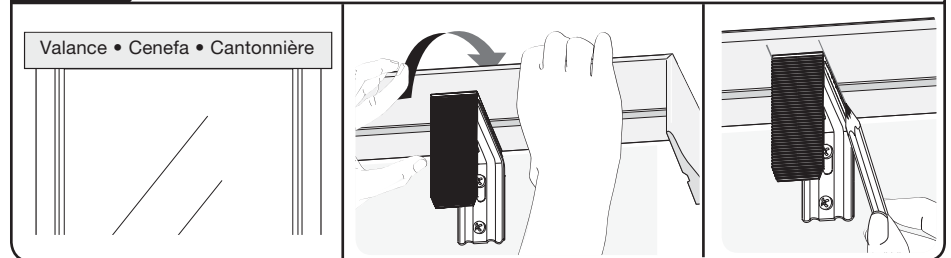

10

Attach valance sliders between marks

Fije los deslizadores de la cenefa entre las marcas.
Fixer les glissières de cantonnière entre les marques

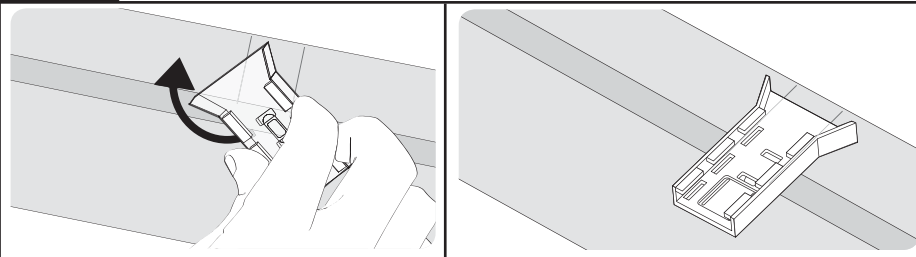

Note: Looking at the back of the valance, the top is located closest to the groove.
Importante: Si mira detrás de la cenefa, la parte superior es la que está ubicada más cerca de la ranura.
Remarque : en regardant l'arrière de la cantonnière, la partie supérieure est située le plus près de la rainure.

12

Adjust valance

Ajuste la cenefa.
Régler la cantonnière

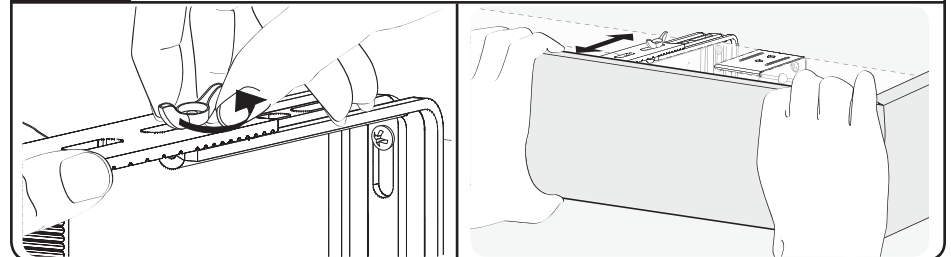

*See cleaning and care on page 3 • *Vea limpieza y cuidado en la página 3.
• *Se reporter à la section sur le nettoyage et l'entretien à la page 3

11

Attach valance

Fije la cenefa.
Fixer la cantonnière

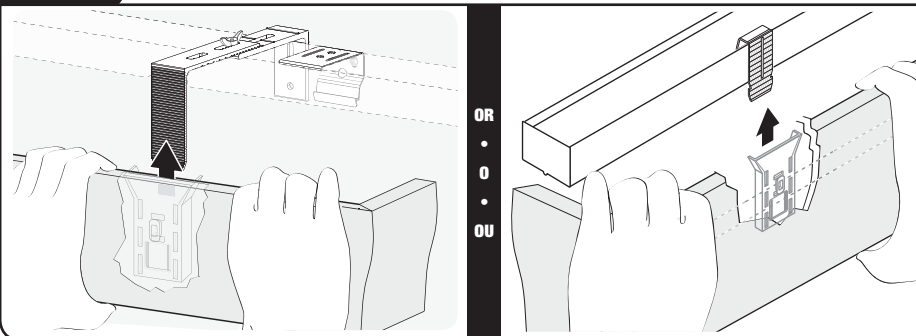

How to Install

Inside- or Ceiling-mount Decorative Wood Valances

COMO INSTALAR cenefas decorativas de Madera de Montaje Interior o de Montaje de Cielo Raso.

COMMENT INSTALLER les cantonnières décoratives en bois en pose intérieure ou au plafond

Decorative Wood Valance will ship separate from blind/shade. Manufacturer recommends installing valance and blind/shade at the same time. Valance shown is for illustration purposes only. It may not represent the style of valance purchased.

La cenefa decorativa de madera y la persiana se envían en forma separada. El fabricante recomienda que se instalen la persiana y la cenefa al mismo tiempo. La cenefa se muestra con fines ilustrativos únicamente. Puede no representar el estilo de la cenefa adquirida.

La cantonnière décorative en bois sera expédiée séparément du store ou de la toile. Le fabricant recommande d'installer le store ou la toile et la cantonnière au même moment. La cantonnière n'est montrée que pour les besoins d'illustration. Elle peut ne pas représenter le style de cantonnière acheté.

1

Blind/shade mounting bracket location

Ubicación de los soportes de montaje de la persiana
Emplacement des supports de montage du store ou de la toile

Mark location of blind/shade mounting brackets according to blind/shade installation instruction sheet. Drill holes.

Marque la ubicación de los soportes de montaje de la persiana siguiendo las instrucciones para la instalación. Taladre los agujeros.

Marquer l'emplacement des supports de montage du store ou de la toile selon la feuille de directives d'installation du store ou de la toile. Percer les trous.

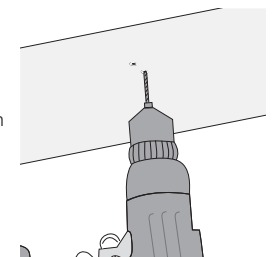

2

Attach headrail valance clips: If using these clips go to step 6 next

Fije los sujetadores de la cenefa para el riel. Si usa estos sujetadores, vaya al paso 6.

Fixer les pinces de la cantonnière de rail de retenue - en cas d'utilisation de ces pinces, passer directement à l'étape 6

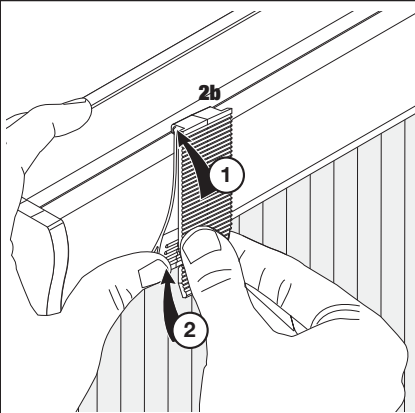

OR

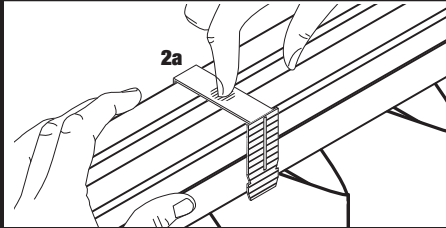

•

O

•

OU

OR • O • OU

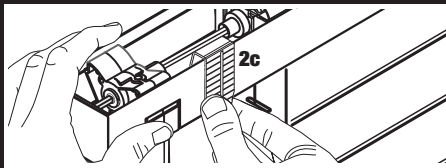

Space clips evenly across width of headrail. Clips must not interfere with blind/shade.

Espaciar los soportes a distancias iguales por todo el ancho del cabezal. Los soportes no deben interferir con la persiana.

Placer les supports à intervalle régulier sur la largeur du boîtier. Les supports ne doivent pas faire obstacle au fonctionnement des stores.

3

Align blind/shade mounting bracket on valance bracket

Alinee el soporte de montaje de la persiana sobre el soporte de la cenefa.

Aligner le support de montage du store ou de la toile sur le support de la cantonnière

Cordless Solar/Roller
Rodillo/Solar sin cable
Store à ressort / solaire sans fil

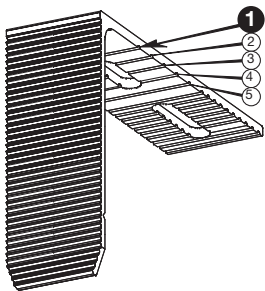

OR

Verticals
Verticales
Store vertical

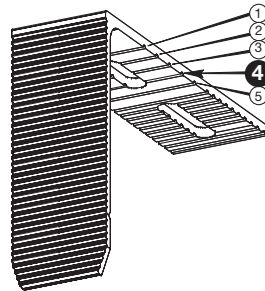

OR

Cellular
Celular
Store cellulaire

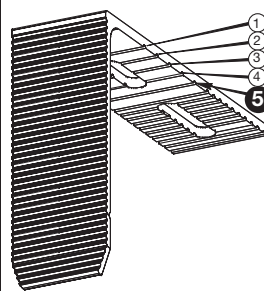

Align front edge of blind/shade mounting bracket with mark on valance bracket as shown.

Alinee el borde delantero del soporte de montaje de la persiana con las marcas sobre el soporte de la cenefa como se muestra.

Aligner le rebord avant du support de montage du store ou de la toile avec la marque se trouvant sur le support de la cantonnière, comme dans l'illustration.

4

Install blind/shade mounting bracket and valance bracket

Instale el soporte de montaje de la persiana y el soporte de la cenefa.

Installer le support de montage du store ou de la toile et le support de la cantonnière

Screw blind/shade brackets and valance brackets into place. Screw additional valance bracket assemblies equally spaced between them. (Illustration shows Cellular Shade mounting bracket on valance bracket)

Atornille en su lugar los soportes de la persiana y los soportes de la cenefa. Atornille los soportes de la cenefa adicionales dejando espacios iguales entre ellos. (La ilustración muestra el soporte de montaje celular de la persiana sobre el soporte de la cenefa.)

Visser les supports de store ou de toile et les supports de la cantonnière en place. Visser d'autres supports de cantonnière espacés à distance régulière entre eux. (L'illustration démontre un support de montage d'un store cellulaire sur un support de cantonnière.)

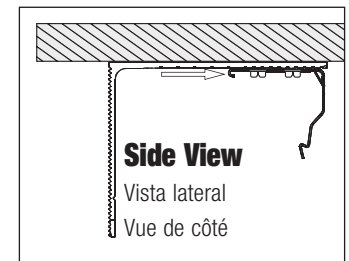
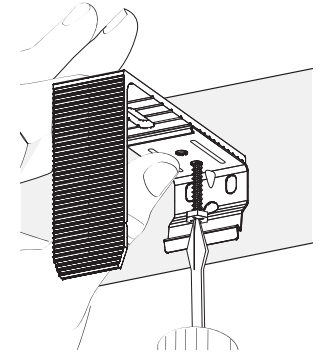

Side View

Vista lateral

Vue de côté

5

Center valance and mark bracket locations on back of valance

Centre la cenefa y marque las ubicaciones de los soportes en la parte posterior de la cenefa.

Centrer la cantonnière et marquer l'emplacement des supports à l'arrière de la cantonnière

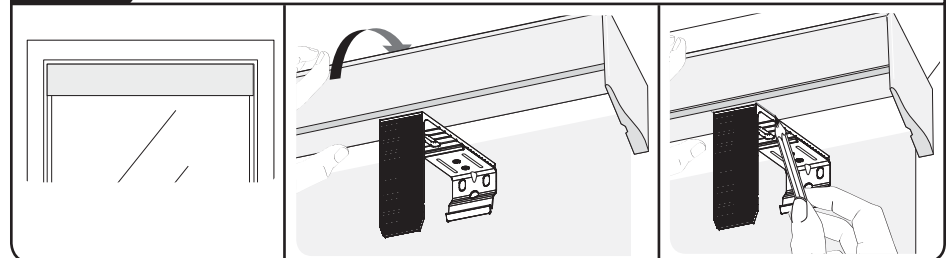

6

Attach valance sliders between marks

Fije los deslizadores de la cenefa entre las marcas.

Fixer les glissières de cantonnière entre les marques

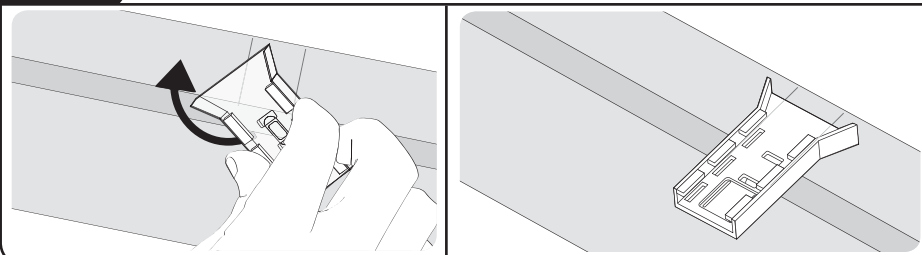

7

Attach valance

Fije la cenefa.

Fixer la cantonnière

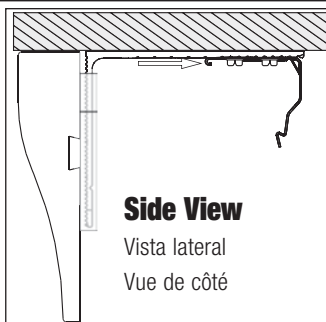
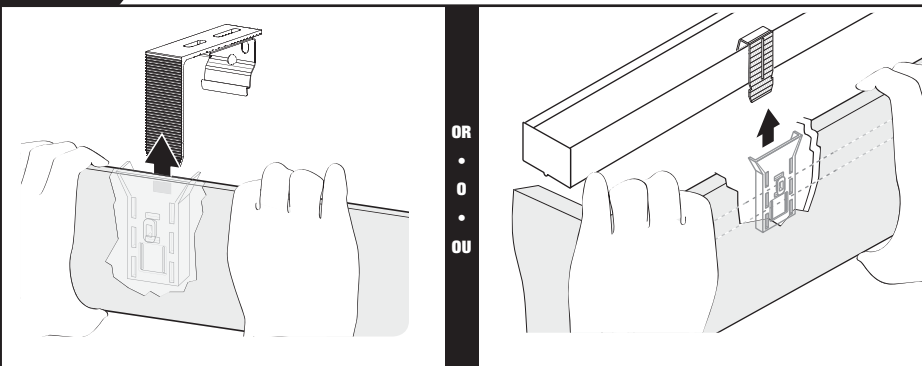

8

Hang blind/shade

Cuelgue la persiana.

Suspendre le store ou la toile

Hang blind/shade according to blind/shade installation instruction sheet.

Cuelgue la persiana siguiendo las instrucciones para la instalación.

Suspendre le store ou la toile selon la feuille de directives d'installation du store ou de la toile.



Cleaning and care

Limpieza y cuidado

Nettoyage et entretien

Wipe with a soft cloth or lightly vacuum with a soft brush attachment.

Limpie con paño suave o aspire levemente con accesorio de cepillo suave.

Nettoyez avec un chiffon doux ou avec la brosse douce de votre aspirateur.

