

**HOW TO INSTALL** Inside, Outside, Ceiling-mount or Special Shape  
Aluminum Blinds with Box Brackets

**CÓMO INSTALAR** las persianas de aluminio con forma especial de montaje empotrado, exterior o en el techo mediante soportes de caja

**COMMENT INSTALLER** des stores en aluminium avec supports à cliquet de forme spéciale, à l'intérieur, à l'extérieur ou au plafond

**Thank you** for purchasing this fine window treatment proudly constructed by us. Your blind has been custom-made to your personal specifications with the highest standards of quality and craftsmanship. We have confidence that it will provide you with many years of beauty and easy maintenance. Enjoy!

Follow the easy step-by-step instructions to install your blind. Should you need additional support, please feel free to call our Customer Service Center at 1-800-221-6352 or email us at windowfashions@springswindowfashions.com. We will be glad to help you.

Again, we appreciate that you have chosen us to enhance the design and look of your home.

**Gracias** por comprar este fino producto de ventana que hemos fabricado con orgullo. Su persiana ha sido fabricada de acuerdo a las especificaciones personales del cliente con los más altos estándares de artesanía y de calidad. Nosotros tenemos la confianza que nuestro producto le brindará muchos años de belleza y fácil mantenimiento. Le deseamos que la disfrute.

Siga las instrucciones "paso a paso" para instalar su persiana. Si necesitara soporte adicional haga el favor de llamar a nuestro Centro de Servicio al Cliente al teléfono 1-800-221-6352 o envíenos un correo electrónico a windowfashions@springswindowfashions.com. Estaremos encantados de ayudarlo.

Nuevamente le agradecemos que nos haya escogido para mejorar el diseño y la apariencia de su hogar.

**Merci** d'avoir acheté ce superbe traitement pour fenêtre que nous sommes fiers d'avoir exécuté pour vous. Votre store a été fait sur mesure selon votre propre cahier des charges dans un souci d'excellence et de la plus haute technicité. Nous ne doutons pas qu'il vous offrira des années de beauté et d'entretien facile. Profitez-en bien!

Pour installer votre store, veuillez suivre les instructions détaillées. Si vous avez des questions, n'hésitez pas à prendre contact avec notre Centre de service après-vente en téléphonant au 1-800-221-6352 ou par courrier électronique au: windowfashions@springswindowfashions.com. Nous vous aiderons avec plaisir.

Encore une fois, nous vous remercions de nous avoir choisi pour améliorer et embellir votre intérieur.

**1**

**Everything needed to install your blind**  
**Todo lo necesario para instalar la persiana**  
**Tout ce qu'il faut pour la pose du store**

Optional • Opcional • Facultatif

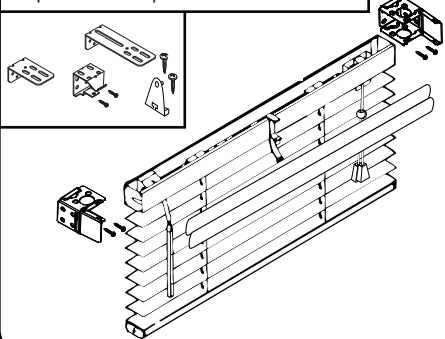

Not all blinds supplied with valance  
No todas las persianas vienen con la faja decorativa  
Certains stores sont livrés sans cantonnière

Tools Needed  
Herramientas necesarias  
Outils nécessaires

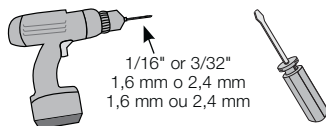

1/16" or 3/32"  
1,6 mm or 2,4 mm  
1,6 mm ou 2,4 mm

**2**

**Mark bracket location**  
**Marque el lugar de la ménsula**  
**Marquez la position du support**

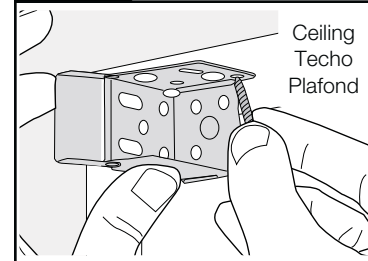

Ceiling  
Techo  
Plafond

OR  
•  
O  
•  
OU

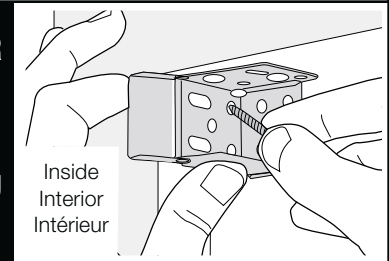

Inside  
Interior  
Intérieur

OR • O • OU

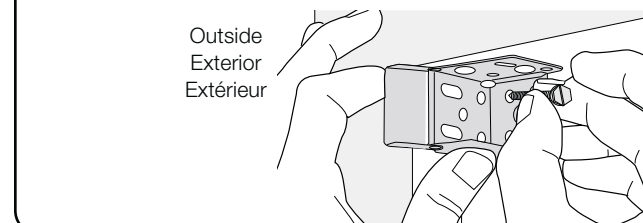

Outside  
Exterior  
Extérieur

**2**

**Optional center support(s)/projection brackets**  
**Opcional soporte central/soportes de extensión**  
**Facultatif supports du centre/supports de projection**

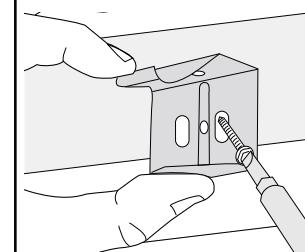

OR • O • OU

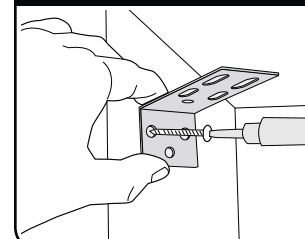

**Position the center support(s) in line with the mounting brackets so they will not interfere with the ladder tapes. Space evenly and keep out of the way of other working parts.**

**Ponga el soporte central en línea con las ménsulas de instalación de modo que no interfieran con las cintas de escalerillas. Ponga a espacios iguales y alejado de las piezas operacionales.**

**Placer les supports du centre dans le prolongement des supports de montage de manière à ne pas gêner l'échelle de support des lamelles. Placez-les à intervalles réguliers et hors de contact avec toute pièce mobile.**

**2**

**Optional center support(s)/projection brackets  
Opcional soporte central/soportes de extensión  
Facultatif supports du centre/supports de projection**

**projection brackets • soportes de extensión • supports de projection**

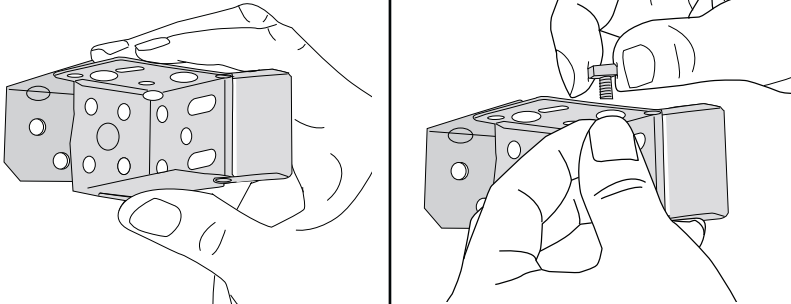

**center support(s) • soporte central • supports du centre**

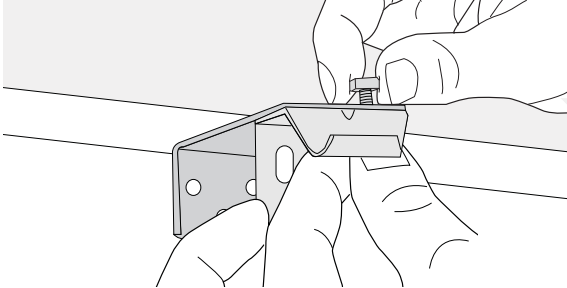

**3**

**Drill holes  
Perfore agujeros  
Percez des trous**

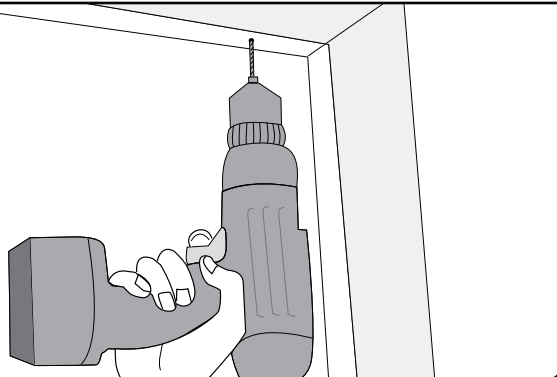

**4**

**Screw in brackets  
Atornille las ménsulas  
Vissez les supports**

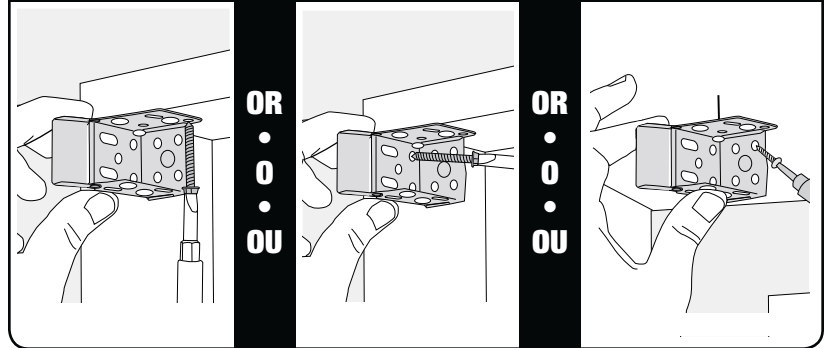

**5**

**Mount blind in brackets  
Instale la persiana en las ménsulas  
Fixez le store dans les supports**

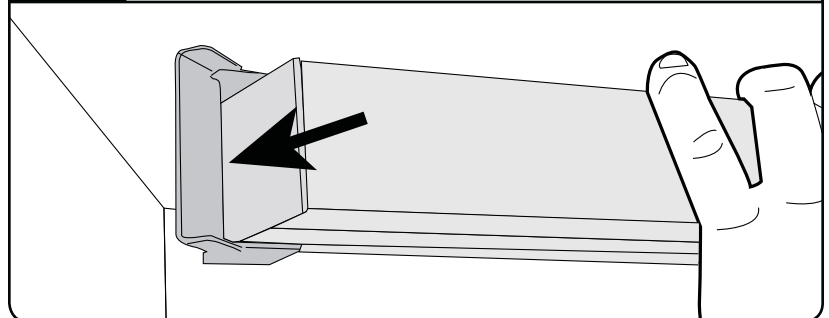

**6**

**Attach valance clip  
Ponga el sujetador de cenefa  
Fixez l'attache de cantonnière**

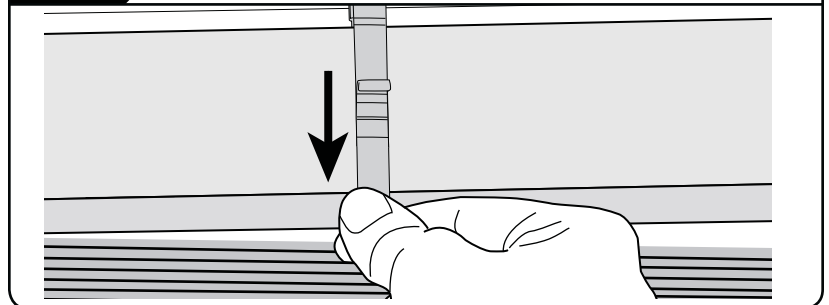

**7**

**Close door on brackets**  
**Cierre la puerta en las ménsulas**  
**Fermez la porte des supports**

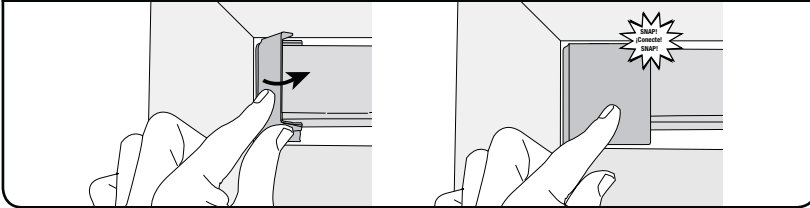
**7**

**Optional valance with returns**  
**Opcional faja decorativa con retornos**  
**Facultatif cantonnière avec retours**

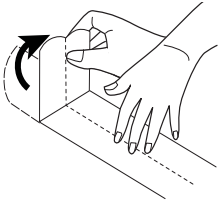

**2 slat valance**  
**Fajilla decorativa doble**  
**Cantonnière à 2 lattes**

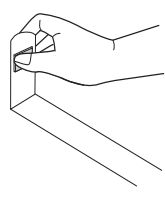

**1" wide slat**  
**Fajilla de 2,5 cm de ancho**  
**Latte de 2,5 cm**

**OR**  
**•**  
**O**  
**•**  
**OU**

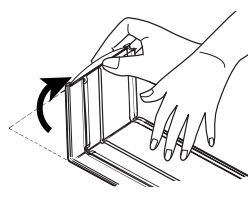

**Deluxe channel valance**  
**Faja decorativa acanalada de lujo**  
**Cantonnière profilée de luxe**

**8**

**Attach valance**  
**Ponga la cenefa**  
**Fixez la cantonnière**

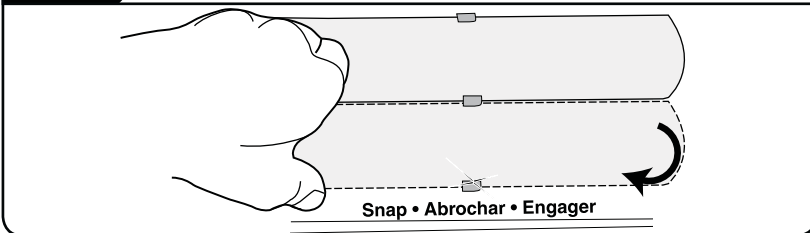
**9**

**Attach tilt wand**  
**Fijación de la varilla**  
**Fixation de la baguette d'inclinaison**

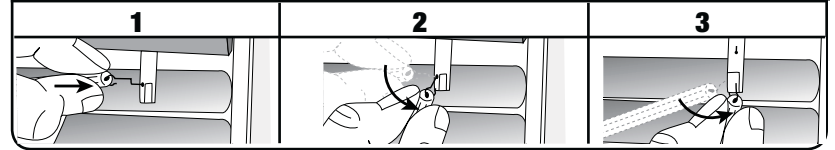
**10**

**Optional hold-down brackets**  
**Opcional soportes sostenedores**  
**Facultatif supports de retenue**

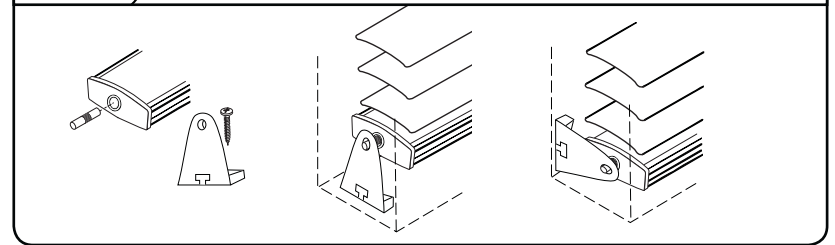
**11**

**Install cord cleat (optional)**  
**Instale la abrazadera para cordón (opcional)**  
**Fixez le taquet du cordon (en option)**

Install cord cleats 6" to 12" apart at a height out of reach of children. Wrap cords around cleats when not in use.

Instale los cordones antideslizantes separados de 15 cm hasta 30 cm, a una altura lejos del alcance de los niños. Envuelva los cordones alrededor del listón cuando no estén en uso.

Installer en espaçant de 15 cm à 30 cm po et à une hauteur hors d'atteinte des enfants.

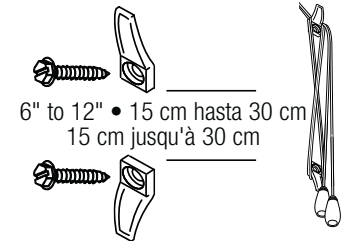

**Use warm water and mild non-abrasive liquid soap**  
**Use agua caliente y jabón líquido suave no raspante**  
**Utilisez de l'eau tiède et un savon doux liquide non abrasif**

