

**Thank you** for purchasing this fine window treatment proudly constructed by us. Your blind has been custom made to your personal specifications with the highest standards of quality and craftsmanship. We have confidence that it will provide you with many years of beauty and easy maintenance. Enjoy!

Follow the easy 'step by step' instructions to install your shade. Should you need additional support, please feel free to call our Customer Service Center at 1-800-221-6352 or e-mail us at windowfashions@springwindowfashions.com. We will be glad to help you.

Again, we appreciate that you have chosen us to enhance the design and look of your home.

**Gracias** por comprar este fino producto para ventana que hemos fabricado con orgullo. Su persiana ha sido fabricada de acuerdo a las especificaciones personales del cliente con los más altos estándares de artesanía y de calidad. Nosotros tenemos la confianza que nuestro producto le brindará muchos años de belleza y fácil mantenimiento. Le deseamos que la disfrute.

Siga las instrucciones "paso a paso" para instalar su persiana. Si necesitara soporte adicional haga el favor de llamar a nuestro Centro de Servicio al Cliente al teléfono 1-800-221-6352 o envíenos un correo electrónico a windowfashions@springwindowfashions.com. Estaremos encantados de ayudarle.

Nuevamente le agradecemos que nos haya escogido para mejorar el diseño y la apariencia de su hogar.

**Merci** d'avoir acheté ce superbe traitement pour fenêtre que nous sommes fiers d'avoir exécuté pour vous. Votre store a été fait en suivant votre propre cahier des charges dans un souci d'excellence et de la plus haute technicité. Nous ne doutons pas qu'il vous offrira des années de beauté et d'entretien facile. Profitez-en !

Suivez les instructions détaillées pour installer votre store. Pour tout renseignement ou aide supplémentaire, veuillez appeler notre Service Après-Vente au 1-800-221-6352 ou envoyez-nous un courriel à windowfashions@springwindowfashions.com. Nous nous ferons un plaisir de vous venir en aide.

Encore une fois, nous vous remercions de nous avoir choisis pour embellir et rehausser l'aspect de votre foyer.

# How To Install Outside/Wall Mount

## Wood Vertical Blinds

**CÓMO INSTALAR** las Persianas Verticales Montaje Exterior/Pared

**COMMENT INSTALLER** les stores verticaux pose extérieure/sur le mur

# 1

### Everything needed to install your blinds

Todo lo necesario para instalar su cortina

Tout le nécessaire pour installer le store

- 1 Headrail
- 2 Louvers
- 3 Headrail Bracket
- 4 Headrail Clip
- 5 Valance
- 6 Valance Return
- 7 Valance Bracket
- 8 Return Bracket
- 9 Valance Slide
- 10 Valance Splice (if applicable)

- 1 Caisson
- 2 Lames
- 3 Ferrure de support de caisson
- 4 Attache du caisson
- 5 Bandeau
- 6 Retour de bandeau
- 7 Ferrure de support de bandeau
- 8 Ferrure de support de retour
- 9 Coulant de bandeau
- 10 Enture de bandeau (le cas échéant)

- 1 Cabezal
- 2 Láminas
- 3 Soporte de Cabezal
- 4 Sujetador de Cabezal
- 5 Cenefa
- 6 Retorno de Cenefa
- 7 Soporte de Cenefa
- 8 Soporte de Retorno
- 9 Deslizador de Cenefa
- 10 Empalme de Cenefa (si es aplicable)

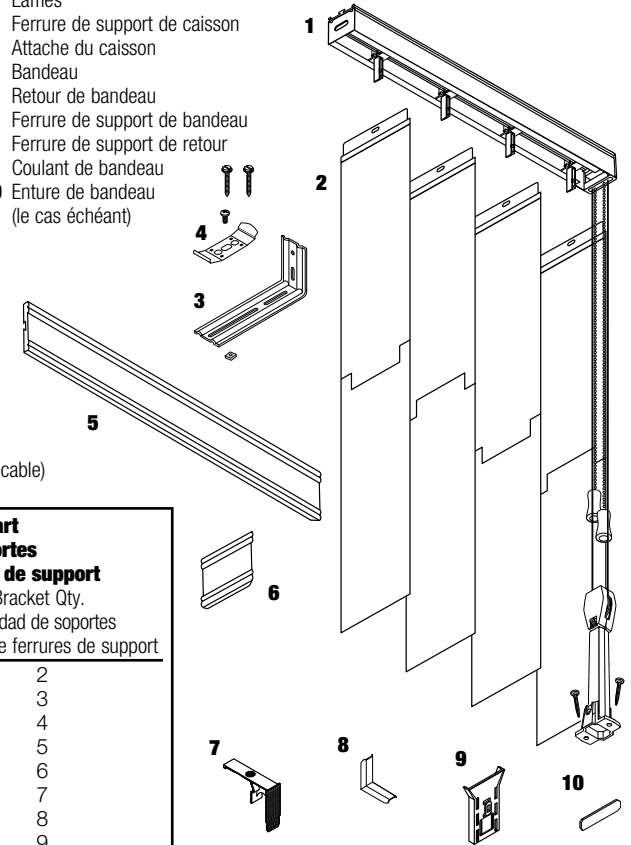

Bracket Chart Tabla de Soportes Tableau des ferrures de support	
Ordered Width Ancho ordenado Largeur commandée	Bracket Qty. Cantidad de soportes Quantité de ferrures de support
≤26"	2
26 1/16" to 44"	3
44 1/16" to 62"	4
62 1/16" to 80"	5
80 1/16" to 98"	6
98 1/16" to 116"	7
116 1/16" to 134"	8
134 1/16" to 144"	9

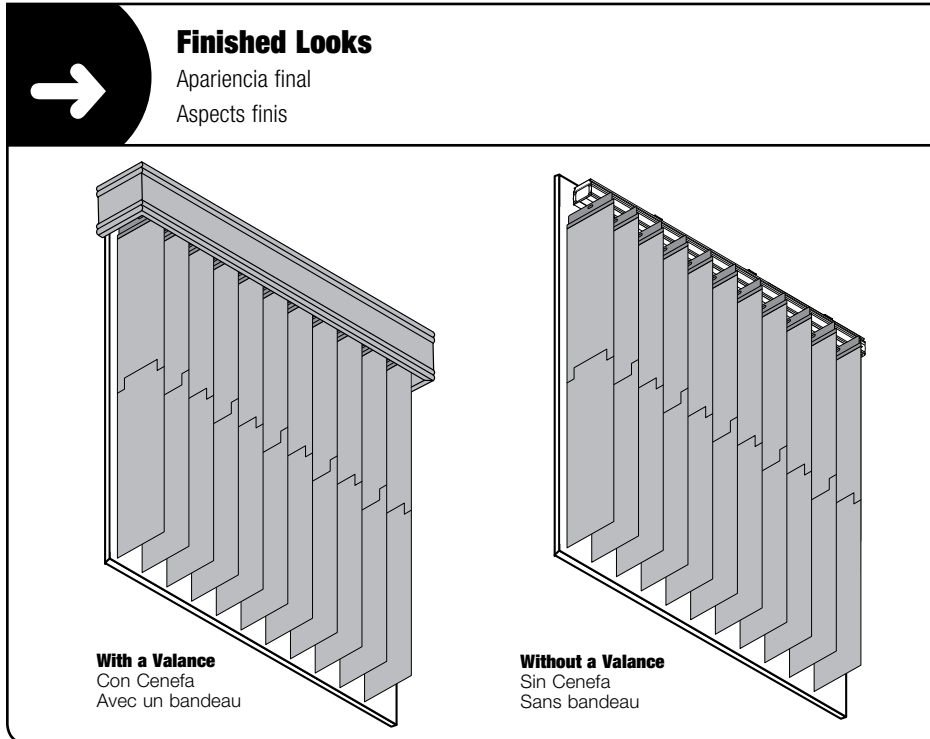

### Tools Needed • Herramientas necesarias • Outillage nécessaire

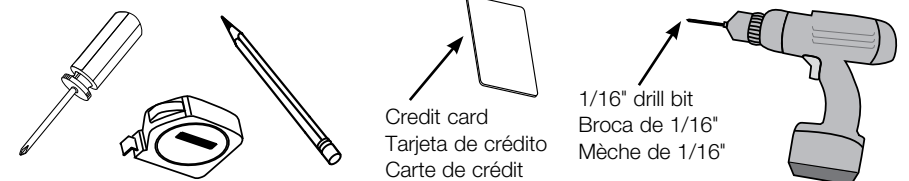

**2****Mark headrail bracket locations on headrail**

Marque las ubicaciones de los soportes del cabezal en el cabezal  
 Marquer sur le caisson l'emplacement des ferrures de support

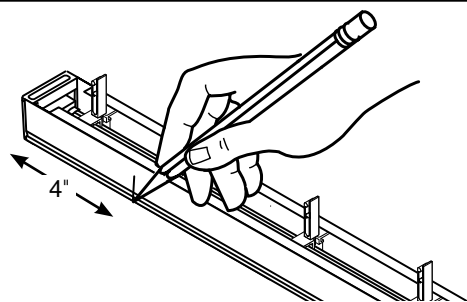

Measure in 4" from each end of headrail and mark. Space marks for additional headrail brackets equally along headrail.

Mida 4" desde cada extremo del cabezal y marque. Separe las marcas para los soportes de cabezal adicional a distancias iguales a lo largo del cabezal.

Mesurer 4 pouces depuis chaque extrémité du caisson et marquer. Espacer à égale distance l'une de l'autre les marques pour les ferrures de support de caisson supplémentaires sur la longueur du caisson.

**3****Use louver to mark headrail location on both sides**

Use una de las laminas para marcar la localización del cabezal en ambos extremos  
 Utiliser une lame pour marquer l'emplacement du caisson des deux côtés

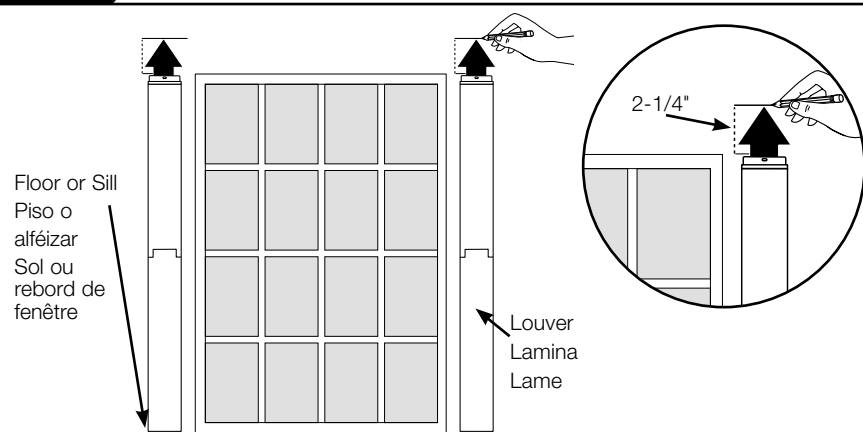
**4****Center headrail; mark headrail bracket locations**

Centre el cabezal; marque la localización del soporte del cabezal  
 Centrer le caisson ; marquer l'emplacement des ferrures de support de caisson

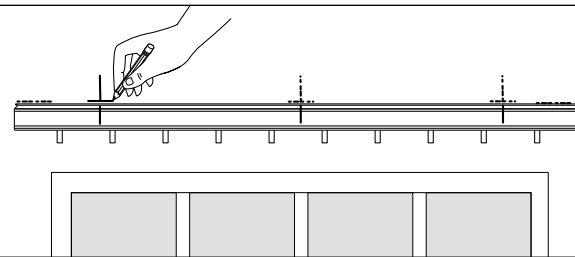

Place top of headrail on marks made in step 3. Center headrail over window. Mark bracket locations using the marks made on the headrail in step 2. Mark each location with a "⊥".

Coloque la parte superior del cabezal en las marcas hechas en el paso 3. Centre el cabezal sobre la ventana. Marque las ubicaciones del soporte usando las marcas hechas en el cabezal en el paso 2. Marque cada una de la ubicación con una "⊥".

Placer le haut du caisson sur les marques faites à l'étape 3. Centrer le caisson au-dessus de la fenêtre. Marquer l'emplacement des ferrures de support en utilisant les marques faites sur le caisson à l'étape 2. Marquer chaque emplacement avec un "⊥".

**5****Position headrail clip as shown and tighten**

Coloque el sujetador del cabezal como se muestra y soque  
 Mettre l'attache du caisson dans la position indiquée et serrer

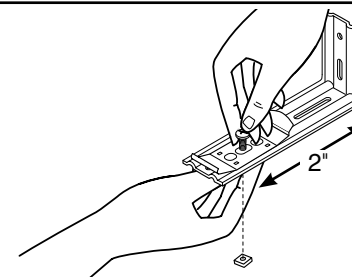

Before tightening nut, ensure bolt is 2" from the back of the bracket

Antes de apretar la tuerca, asegúrese que el perno está a 2" de la parte de atrás del soporte

Avant de serrer l'écrou, s'assurer que le boulon se trouve à 2 pouces de l'arrière de la ferrure de support

**6****Mark screw locations; drill, screw brackets into place**

Marque las ubicaciones del tornillo; taladre, atornille los soportes en su lugar  
 Marquer l'emplacement des vis ; percer, visser les ferrures de support en place

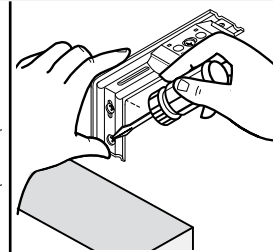
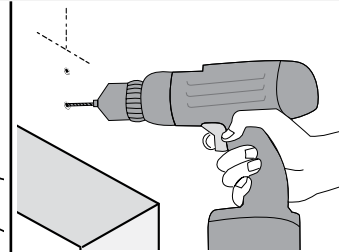
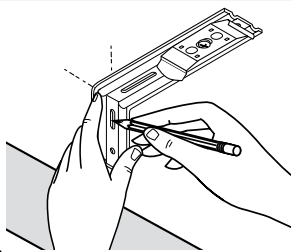

# 7

## If valance, attach valance brackets; mount headrail

Si tiene cenefa, conecte los soportes de la cenefa; monte el cabezal

Le cas échéant, attacher les ferrures de support de bandeau ; poser le caisson

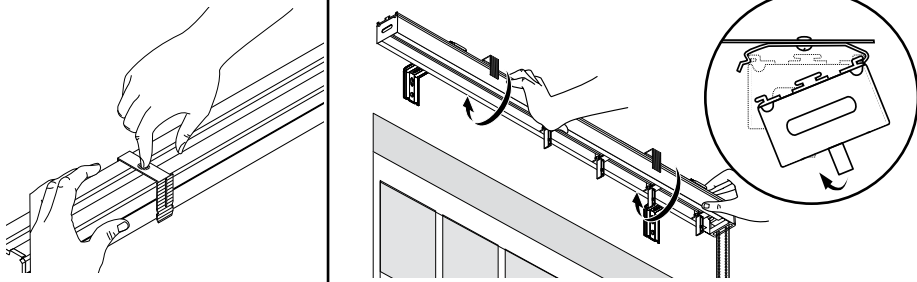

If valance, snap each valance bracket onto the headrail before mounting the headrail. Space valance brackets equally between headrail bracket marks made in step 2.

Si tiene la cenefa, apriete cada soporte de la cenefa en el cabezal antes de montar el cabezal. Espacie los soportes de la cenefa a distancias iguales entre las marcas de soporte del cabezal hecha en el paso 2.

Le cas échéant, faire claquer chaque ferrure de support de bandeau sur le caisson avant d'installer celui-ci. Espacer les ferrures de support de bandeau entre les marques des ferrures de support de caisson faites à l'étape 2.

# 8

## Use chain to turn stems, use cord to extend carriage

Use la cadena para hacer girar los vástagos; use la cuerda para extender la carrilera

Utiliser la chaîne pour tourner les tiges ; utiliser le cordon pour étendre le chariot

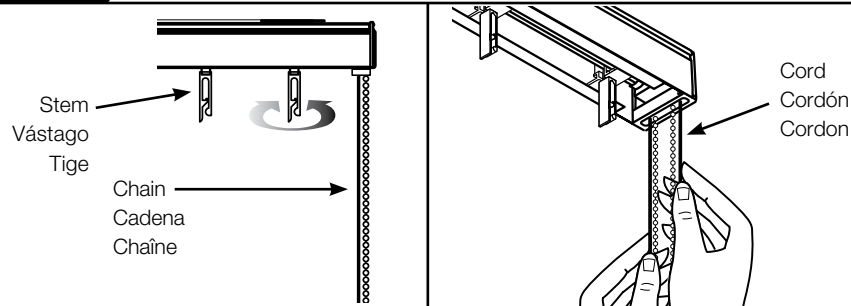

# 9

## Snap louvers into stems

Conecte las laminas en los vástagos

Insérer les lames dans les tiges

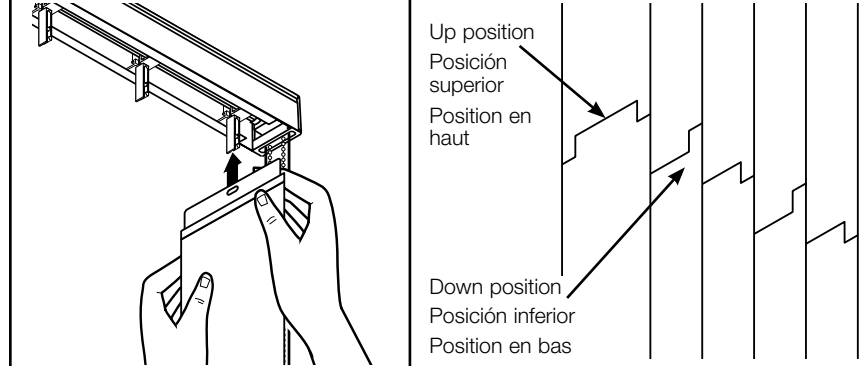

Starting from the end, the first louver should have the splice in the up position; the second louver should have the splice in the down position. Continue this pattern for all louvers.

Empezando desde el extremo, la primera lámina debe tener el empalme en la posición superior; la segunda lámina debe tener el empalme en la posición inferior. Continúe con este patrón en todas las laminas.

En commençant au bout, la première lame doit avoir l'enture vers le haut ; la deuxième lame doit avoir l'enture vers le bas. Continuer de la même façon pour toutes les lames.

# 10

## Attach slides to valance; align with brackets on headrail

Conecte los deslizadores a la cenefa; alinee con los soportes en el cabezal

Fixer les coulants au bandeau ; les aligner avec les ferrures de support sur le caisson

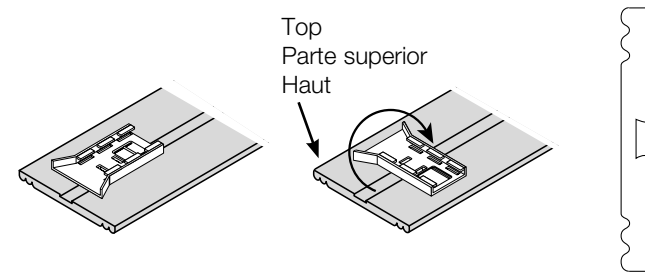

# 11

## Assemble valance

Ensamble de la cenefa  
Assembler le bandeau

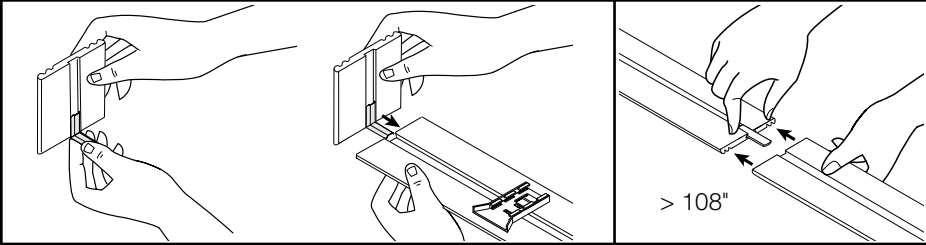

Insert return bracket into return and valance. If valance is  $> 108"$ , connect mitered sections with valance splice.

Inserte el soporte de retorno en el retorno y la cenefa. Si la cenefa es  $> 108"$ , conecte las secciones de juntas biseladas con el empalme de cenefa

Insérer le retour de ferrure de support dans le retour et le bandeau. Si le bandeau est  $> 108$  pouces, connecter les sections à onglets avec l'enture du bandeau

# 12

## Attach valance

Conecte la cenefa  
Fixer le bandeau

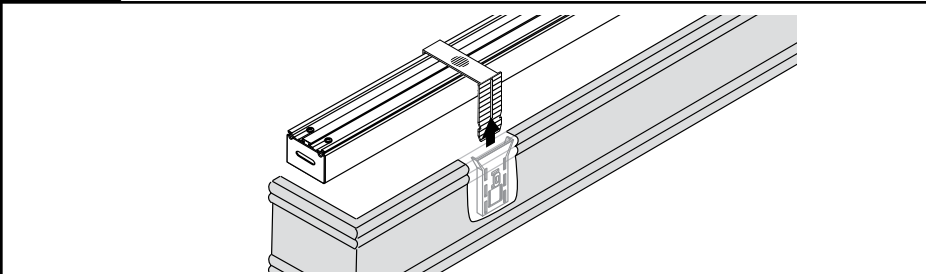

Adjust valance slides to align with valance brackets; insert brackets into slides

Ajuste los deslizadores de cenefa para alinear con los soportes de cenefa; inserte los soportes en los deslizadores.

Régler les coulants de bandeau pour les aligner avec les ferrures de support de bandeau ; insérer les ferrures de support dans les coulants

# 13

## Anchor tension pulley

Ancle la polea de tensión  
Fixer la poulie de tension

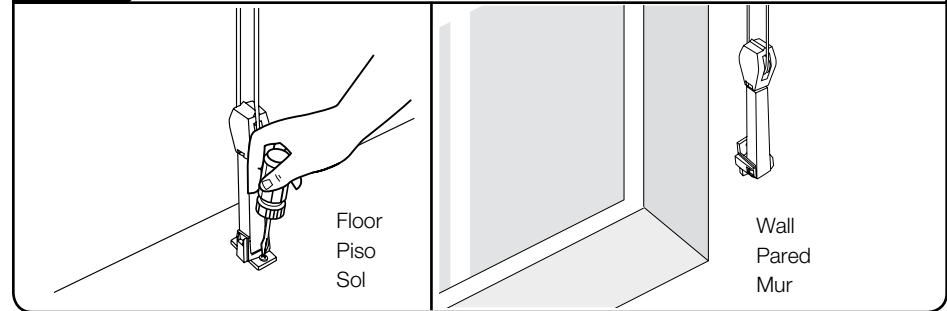

# 14

## Important operating instructions

Instrucciones importantes de operación  
Instructions de fonctionnement importantes

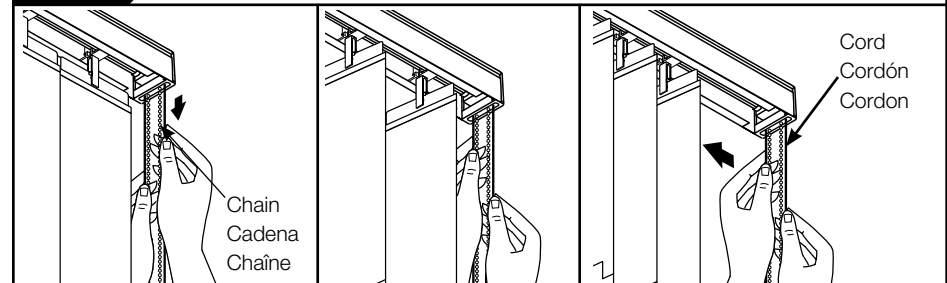

Before opening blind, turn louvers to open position

Antes de abrir la persiana, gire las laminas a la posición abierta

Avant d'ouvrir le store, faire tourner les lames dans la position ouverte

To remove  
louver

Para remover  
la lámina

Pour enlever  
une lame

Credit card  
Tarjeta de crédito  
Carte de crédit

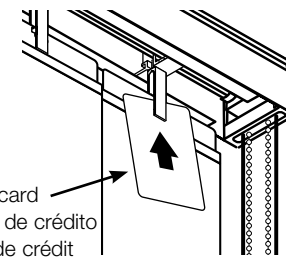

To remove headrail

Para remover el  
cabezal

Pour enlever le  
caisson

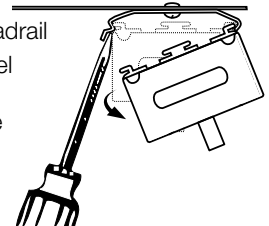

# 15

## Cleaning and care

Cuidado y limpieza

Soins et nettoyage

To keep wood blinds looking as beautiful as the day they were purchased, it is important to clean them periodically. Use a clean cloth, feather duster or oil treated cloth. Using either Murphy's® Oil Soap Spray Formula\* or Murphy's Soft Wipe™, follow the manufacturer's directions on package. In order to avoid moisture damage to your blind, it is extremely important to follow these instructions and not modify them.

Vacuum blinds as needed by running the soft brush attachment of a vacuum cleaner periodically over the slats or vanes. Clean the slats when tilted in the closed position. Do not wash blind as the wood will absorb water and warpage may occur. **Prior to general use, it is suggested that a small sample area be tested before cleaning the entire blind. The use of non-approved cleaning agents may void your warranty.**

\*Due to differences in formulations, do not use Murphy's Oil Soap Pourable Liquid Formula as a refill for this spray.

Para mantener las persianas de madera tan lindas como el primer día que las compró, es importante que las limpie periódicamente. Use un trapo limpio, un sacudidor de plumas o tela tratada con aceite. Usando ya sea el jabón de fórmula de aceite con rociadora de Murphy® o el limpiador™ suave de Murphy, siga las direcciones del fabricante que están en el empaque. Para evitar daños por humedad a sus persiana, es extremadamente importante seguir estas instrucciones sin modificarlas.

Aspire las persianas las veces que sea necesario usando la boquilla de cepillo suave de una aspiradora periódicamente en las laminas o paletas. Limpie los laminas cuando se inclinan en la posición cerrada. No lave las persianas ya que la madera puede absorber el agua y puede causar pandeo. **Antes del uso general, se sugiere que una pequeña área de muestra sea probada antes de limpiar la persiana completa. El uso de agentes de limpieza no aprobados pueden invalidar la garantía.**

\*Debido a diferencias en las formulas, no use el jabón de aceite de Murphy de fórmula de liquido vertible para rellenar en esta rociadora.

Pour conserver aux stores en bois un aspect aussi magnifique qu'au jour où ils ont été achetés, il est important de les nettoyer régulièrement. Utiliser un chiffon propre, un plumeau ou un tissu huilé. En cas d'utilisation de savon huilé à vaporiser Murphy's®\* ou de Murphy's Soft Wipe™, suivre les recommandations du fabricant indiquées sur l'emballage. Pour éviter que l'humidité n'endommage le store, il est extrêmement important de suivre ces instructions et de ne pas les modifier.

Si nécessaire, enlever la poussière en passant régulièrement la brosse d'un aspirateur sur les lattes ou lamelles. Nettoyer les lattes lorsqu'elles sont inclinés en position fermée. Ne pas laver le store; car le bois absorbera l'eau et risque de se déformer. **Avant toute utilisation, il est suggéré de tester une petite surface avant de nettoyer le store entier. L'utilisation d'agents de nettoyage non approuvés peut annuler la garantie.**

\*Les formulations étant différentes, ne pas utiliser le savon liquide versable Murphy pour remplir ce vaporisateur.

**SPRINGS WINDOW FASHIONS**  
the Best Experience Company 

Springs Window Fashions LLC • Middleton, WI 53562-1096 (01/08) **78003-01**